

PluX22

0-12 V

0-16 V

51687 Gleichstrom DC

51688 Wechselstrom AC

Wichtige Informationen sind in der Verpackung und in der Anleitung enthalten.
Bitte bewahren Sie diese auf.

Taste / Key / Touches / Toets	Funktion / Function / Fonctions / Functie			
F0	Licht	Directional lighting	Eclairage avant a	Licht voor
F1	Motor	Sound	Bruit moteur	Motorgeluid
F2	Horn kurz	Horn short	Corne courte	Hoorn kort
F3	Horn lang	Horn long	Corne longue	Hoorn lang
F4	Führerstandsbeleuchtung	Driver Cab light	Eclairage cabine conduite avant	Verlichting machinistencabine voor
F5	Pantograph	Pantograph	Pantographe	Pantograaf hoog / laag
F6	Schaffnerpfeif	Conductors signal	Sifflet contrôleur	Conducteursfluit
F7	Rangiergang	Shunting mode	Vitesse de manœuvres	Rangeegang
F8	Kompressor	Compressor	Compresseur	Compressor
F9	Hilfsluftkompressor	Auxiliary air compressor	Compresseur d'air auxiliaire	Hulpvluchtcompressor
F10	Handbremse	Handbrake	Frein à main	Handrem
F11	Bahnhofsdurchsage	Station announcement	Annonce en gare	Stationsaankondiging
F12	Kuppeln	Coupling / Uncoupling	Atteler/Dételer	Koppeling aan-/loskoppelen
F13	Druckluft ablassen	Compressed air valve	Evacuation de l'air comprimé	Drukluft afblazen
F14	Lüfter	Fan	Ventilateur	Ventilator
F15	Schleuderschutz	Anti-skid protection	Protection antidérapante	Antislipbescherming
F16	Funk	Radio	Radio	Radio
F17	Sifa-Hahn	Sifa tap	Sifa tap	Sifa kraan
F18	Sanden	Sanding	Sablère	Zand strooien
F19	Führerstandtür	Driver Cab door	Porte cabine ouverte/fermée	Deuren machinistenhuis open/dicht
F20	Maschinenraumtür	Engine room door	Porte de la salle des machines	Machiniekamerdeur
F21	Führerstandsfenster	Driver Cab window	Fenêtre ouvrir / fermer	Ramen
F22	Kurvenquietschen	Curve squeal sound	Bruit de grincement dans les courbes	Railknerpen in bochten
F23	Schienenstöße	Rail clank sound	Bruit des joints de rails	Railstoten
F24	Zugbeleuchtung: Lok schiebt	Train lighting: the loco pushes	Éclairage des trains: la locomotive pousse	Treinverlichting: loc duwt
F25	Zugbeleuchtung: Lok zieht	Train lighting: the loco pulls	Éclairage du train: la locomotive tire	Treinverlichting: loc trekt
F26	Lautstärkeregelung	Volume control	Réglage du volume	Volumeregeling
F27	Ton aus	Mute	Mute	Geluid uit

① Gehäuse leicht spreizen und nach oben abziehen /
Extend the body and pull slightly upward /
Ecarter légèrement la caisse et retirez-la par le haut /
Sprijd lichtjes de kast en verwijder naar boven

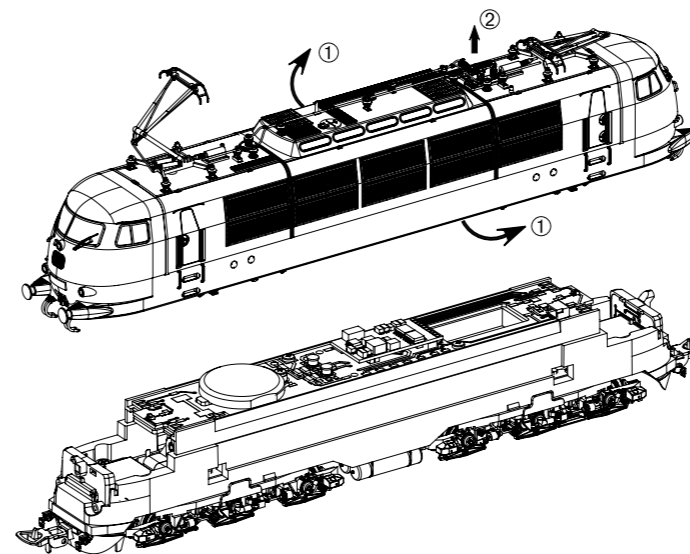

Führerstand - Demontage:
Drivers cab - disassembly /
Cabine de conduite - démontage /
Bestuurderscabine - demontage

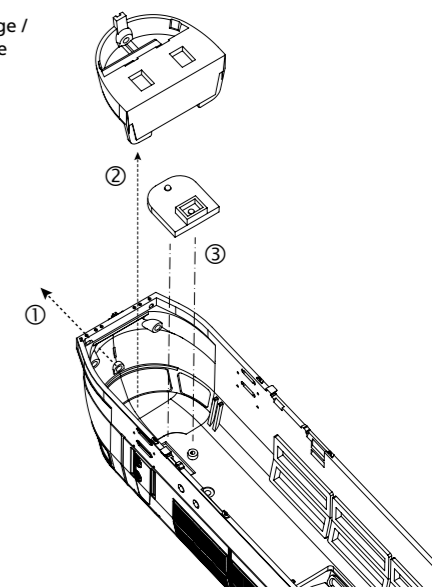

Nur in AC Version!
Only in AC version! /
Seulement en AC version /
Uitsluitend in AC versie!

Nur in DC Version!
Only in DC version! /
Seulement en DC version /
Uitsluitend in DC versie!

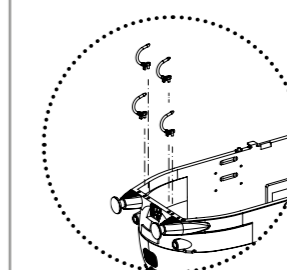
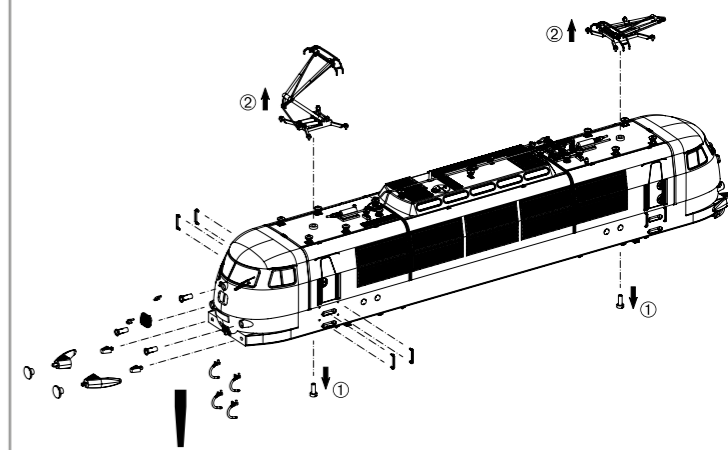
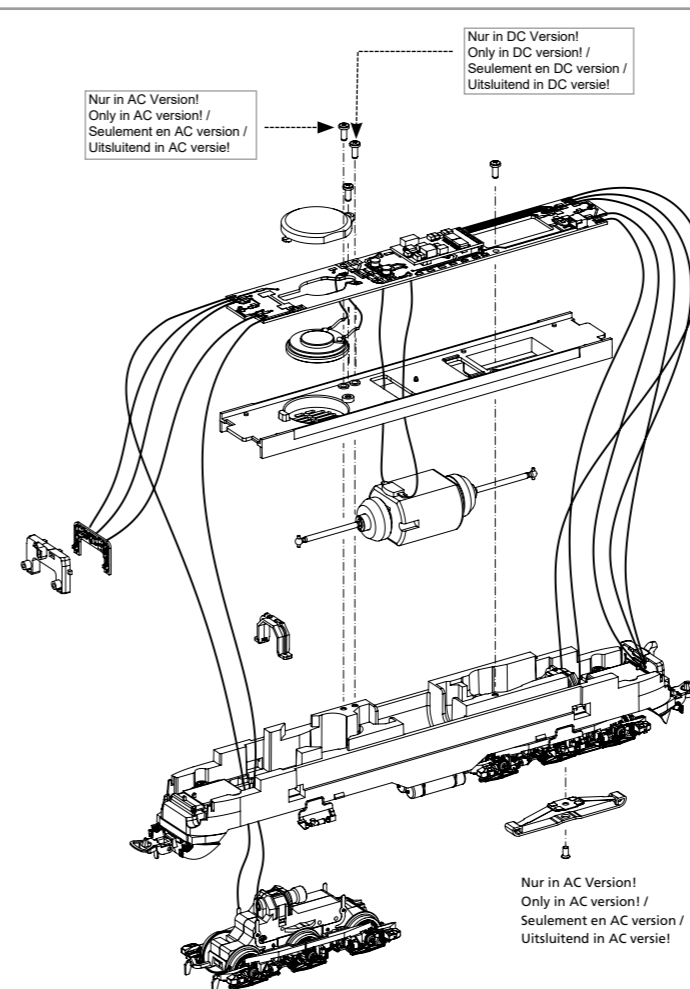

Zurüstbauteile nur für Vitrinenmodelle /
Extensions only for display case models /
Détailage pour modèle de vitrine /
Deze los meegeleverde onderdelen zijn uitsluitend voor vitrinemodellen!

Nur in AC Version!
Only in AC version! /
Seulement en AC version /
Uitsluitend in AC versie!

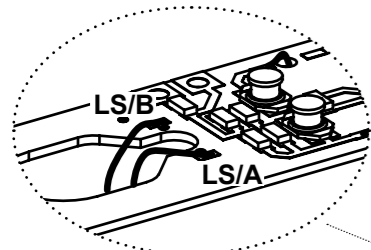

Kabel von Lautsprecher auf Leiterplatte anlöten! /
Solder cables of speakers on mainboard on! /
Souder les câbles du haut parleur au circuit imprimé /
Kabel van de luidspreker op de printplaat solderen!

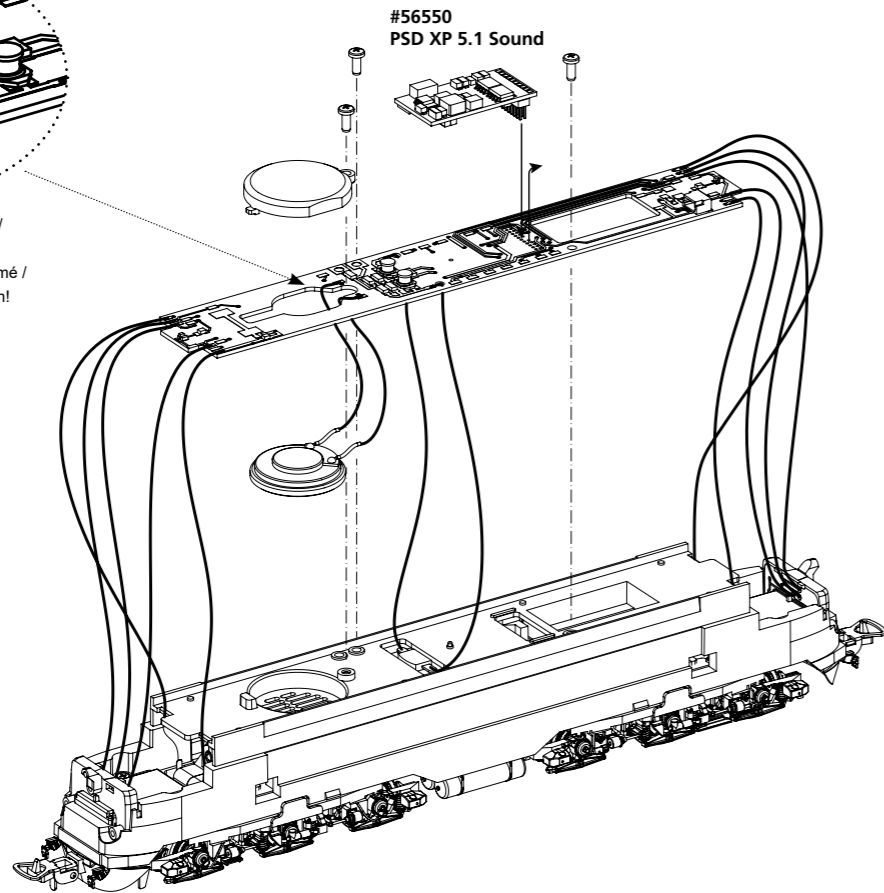

#56550
PSD XP 5.1 Sound

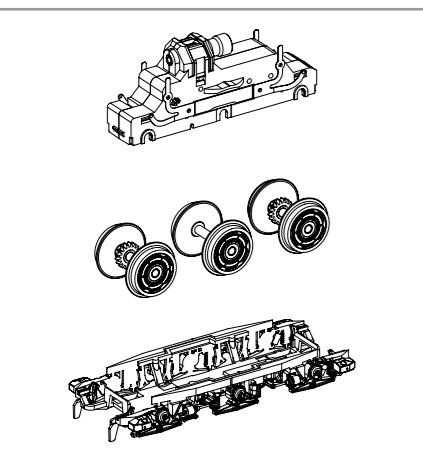
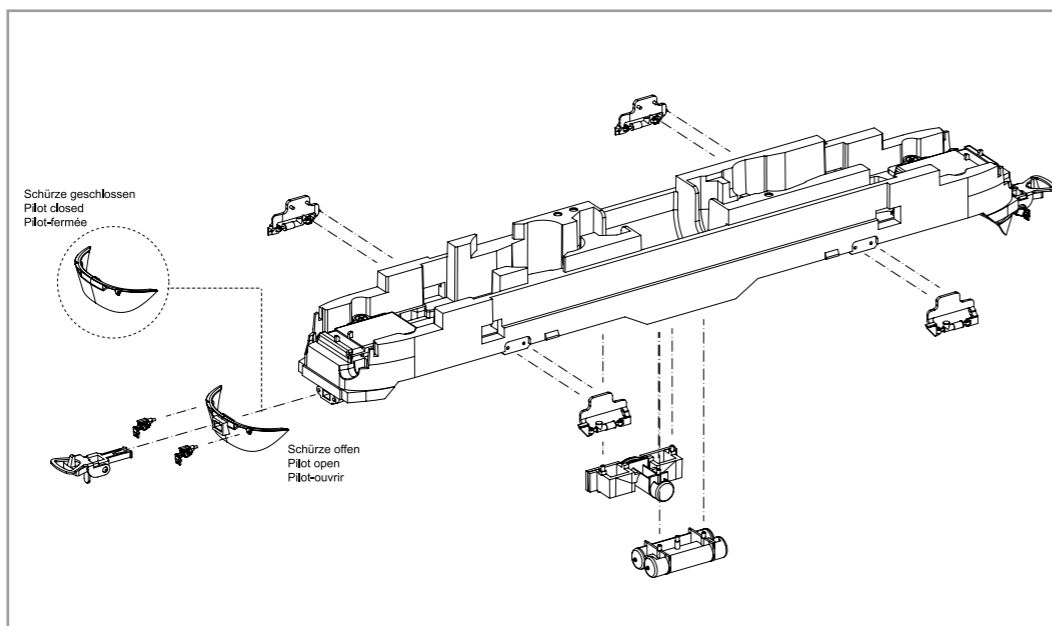
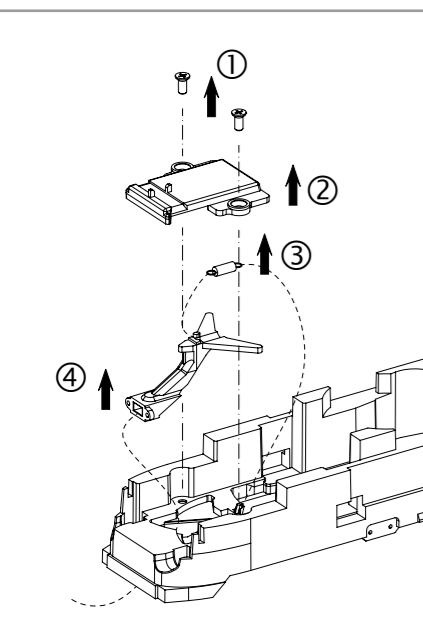

ERSATZTEILE ELEKTROLOKOMOTIVE BR 103

Spare parts for Electric Locomotive BR 103

Bei Ersatzteilanforderung bitte immer die vollständige Ersatzteil-Nr. angeben • Please order the wanted spare part with the complete spare part item number.

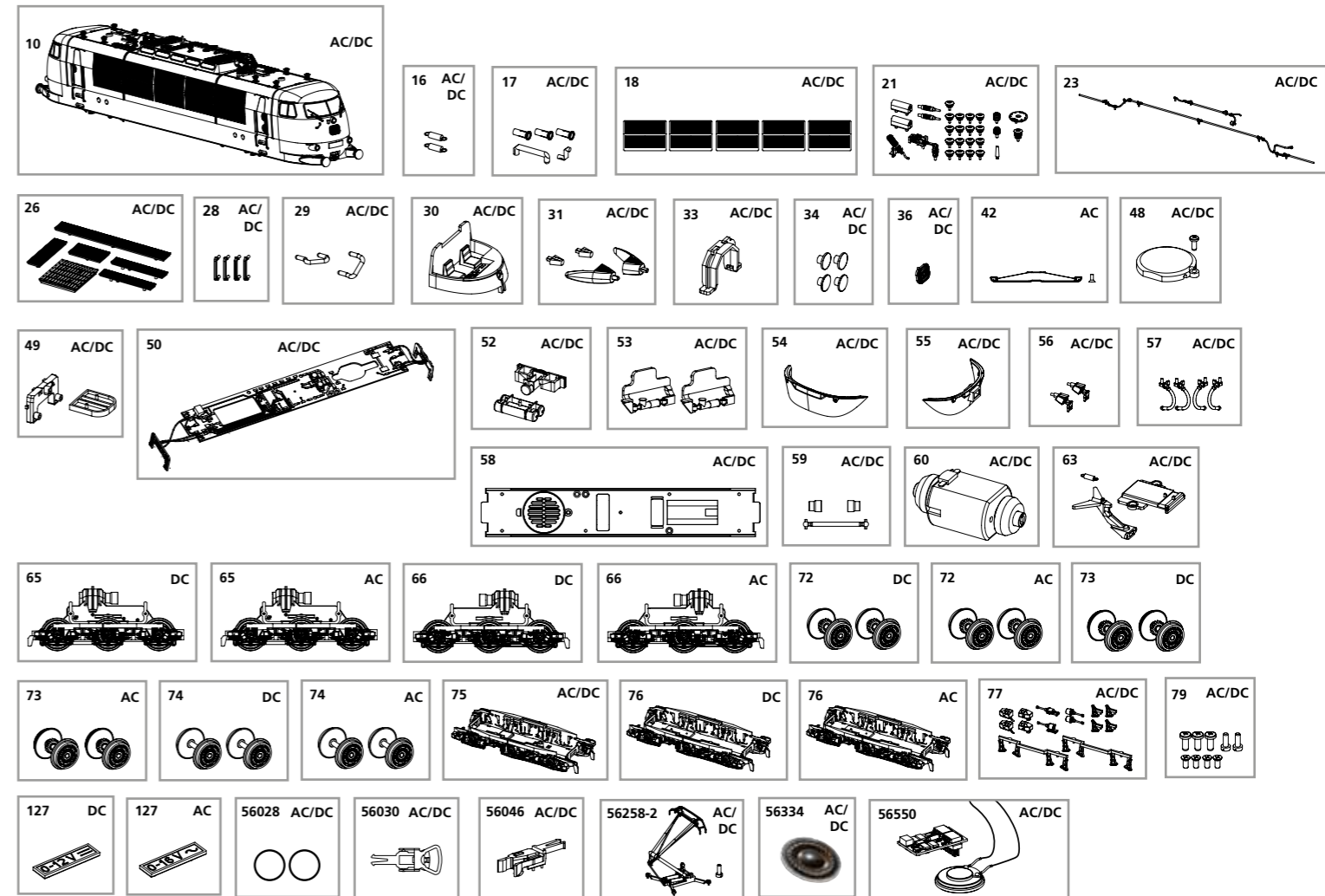

Bezeichnung / Description	ET-Nr. / spare part N°	PG*
Gehäuse komplett (ohne Stromabnehmer) / Body, complete (w/o pantograph)	51686-10	17
Feder für Deichsel (2 Stck.) / Spring for shaft (2 pcs.)	59900-16	5
Leuchtstäbe, Leuchteinsätze / Light bars, Light cover	51670-17	7
Düsenlüfter (5 Stck.) / Air grill (5 pcs.)	51670-18	7
Isolatoren / Isolators	51676-21	10
Dachleitungen / Roof cables	51670-23	7
Dachlaufroste, Lüftergitter Dach / Roof gratings, fan grilles roof	51686-26	8
Handlauf Tür (4 Stck.) / Door handrail (4 pcs.)	71161-28	7
Handgriff Stirn (2 Stück) / Handle forehead (2 pcs)	51686-29	7
Führerstand / Driver seat	51670-30	7
Pufferverkleidung mit Adapter / Buffer covering w adapter	51670-31	7
Getriebehalterklammer / Clamp	59560-33	6
Puffer / Buffer	51670-34	6
DB-Logo / DB logo	51670-36	7
Schallkapsel Lautsprecher mit Schraube / Sound capsule loudspeaker w screw	51670-48	6
Lichtmasken / Light mask	51670-49	6
Hauptplatine mit Beleuchtungsplatten und Kabel / Main board with Light-boards and wires	51670-50	16
Batteriekasten, Kessel / Battery box, Boiler	51670-52	7
Schlingerdämpfer (2 Stück) / Roll damper (2 pieces)	51676-53	6
Schürze geschlossen / Apron closed	51670-54	7
Schürze offen / Apron open	51670-55	7
Stromkupplung (2 Stck.) / Voltage couple (2 pcs.)	51670-56	6
Bremsschläuche (4 Stck.) / Brake hose (4 pcs.)	51510-57	6
Motorhalter / Motorholder	51670-58	8
Kardanwelle + Buchsen / Cardan billow + bushes	51670-59	7
Motor komplett / Motor complete	51670-60	16
Deichsel, Abdeckung, Feder / Shaft, Cover, Spring	51686-63	8
Drehgestell mit Kleinteile vorne / Bogie w small parts, front	51670-75	10
Kleinteile Drehgestell / Small parts	51670-77	9
Schraubenset (9-tlg.) / Screws (set of 9)	51670-79	7

Bezeichnung / Description	ET-Nr. / spare part N°	PG*
ET aus unserem Standard-Programm / Spare parts standard range		
Haftreifen (10 Stck.) / Friction tyres (set of 10)		
Kupplung (2 Stck.) / Coupling, complete (set of 2)	56028	
H0 PIKO Kurzkupplung (4 Stück) / H0 PIKO short Coupling (set of 4)	56046	
Stromabnehmer / Pantograph	56258-2	
Ersatzlautsprecher / Replacement loudspeaker	56334	
PIKO SmartDecoder XP 5.1 Sound / PIKO SmartDecoder XP 5.1 Sound	56550	
nur für DC-Version / only for DC version		
Getriebe vorne komplett / Gearbox front complete	51670-65	14
Getriebe hinten komplett / Gearbox rear complete	51670-66	14
Radsatz oh. Haftreifen (2 Stck.) / Wheelset w/o tyres (2 pcs.)	51670-72	9
Radsatz m. Haftreifen (2 Stck.) / Wheelset w tyres (2 pcs.)	51670-73	9
Radsatz oh. Zahnrad (2 Stck.) / Wheelset w/o gearwheel (2 pcs.)	51670-74	9
Drehgestell mit Kleinteile, hinten / Bogie w small parts, rear	51670-76	10
Steckeinsatz f. Drehgestell, hinten / Bogie insert	51670-127	6
nur für AC-Version / only for AC version		
Schleifer mit Schraube / Slider w screw	59380-42	10
Getriebe vorne komplett / Gearbox front complete	51671-65	14
Getriebe hinten komplett / Gearbox rear complete	51671-66	14
Radsatz oh. Haftreifen (2 Stck.) / Wheelset w/o tyres (2 pcs.)	51671-72	9
Radsatz m. Haftreifen (2 Stck.) / Wheelset w tyres (2 pcs.)	51671-73	9
Radsatz oh. Zahnrad (2 Stck.) / Wheelset w/o gearwheel (2 pcs.)	51671-74	9
Drehgestell mit Kleinteile, hinten / Bogie w small parts, rear	51671-76	10
Steckeinsatz f. Drehgestell, hinten / Bogie insert	51671-127	6

*Preisgruppe *price category